

# RENOVA™

**МЯСОРУБКА**

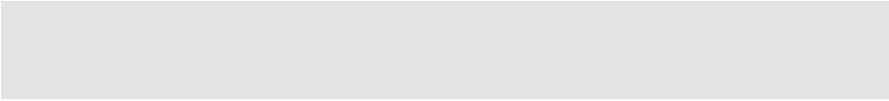

**MG320-R2SP**



**УВАЖАЕМЫЙ ПОКУПАТЕЛЬ!**  
**БЛАГОДАРИМ ВАС ЗА ПОКУПКУ**  
**БЫТОВОЙ ТЕХНИКИ RENOVA**

Мы ценим Ваш выбор и надеемся, что при правильной эксплуатации данное изделие будет служить Вам в течение долгих лет.

Просим Вас ознакомиться с данным "Руководством по эксплуатации" изделия перед его первым включением.

Заводом-изготовителем устанавливается:

- Гарантийный срок эксплуатации изделия - один год.
- Срок службы данного товара - семь лет со дня изготовления.

## СОДЕРЖАНИЕ

---

Меры безопасности.....	4
Наименование деталей устройства.....	7
Использование устройства.....	8
Установка.....	8
Измельчение мяса.....	9
Функция реверса.....	9
Приготовление кеббе.....	10
Чистка и обслуживание Разборка.....	10
Аспекты, требующие внимания.....	11
Хранение, транспортирование, утилизация.....	11
Технические характеристики.....	12
Условия гарантии.....	13
Гарантийный талон.....	15



Внимательно изучите данную инструкцию!

## Меры безопасности

- Внимательно прочитайте данную инструкцию перед эксплуатацией прибора во избежание поломок при использовании. Неправильное обращение может привести к поломке изделия, нанести материальный ущерб или причинить вред здоровью пользователя.
- Перед началом работы убедитесь, что внутри прибора нет упаковочных материалов и других посторонних предметов, наличие которых может привести к повреждениям прибора или возгоранию. Если на основании изделия есть наклейки – снимите их.
- Перед первоначальным включением проверьте, соответствуют ли технические характеристики изделия параметрам электросети.
- При использовании удлинителя, убедитесь, что максимально допустимая мощность кабеля соответствует мощности прибора.
- Прибор не предназначен для использования лицами (включая детей) с пониженными физическими, чувственными или умственными способностями, или при отсутствии у них опыта или знаний, если они не находятся под контролем или не проинструктированы об использовании прибора лицом, ответственным за их безопасность.
- Используйте прибор вдали от детей. Дети должны находиться под контролем для недопущения игры с прибором.
- Будьте предельно внимательны, если рядом с работающим прибором находятся дети.
- Используйте и храните прибор в недоступном для детей месте.
- Не оставляйте включенный прибор без присмотра.
- Осматривайте прибор перед каждым включением. При наличии повреждений прибора или сетевого шнура, ни в коем случае не включайте его.
- Не используйте прибор, если поврежден шнур или штепсельная вилка, а также, если поврежден или неисправен сам прибор. Отнесите его в сервисный центр. Ремонт прибора должен осуществляться только в авторизованном сервисном центре. Не ремонтируйте прибор самостоятельно.
- Перед подключением прибора к электросети удостоверьтесь, что он находится в выключенном состоянии.
- Запрещается подключать прибор к таймеру или другому устройству, автоматически регулирующему включение/выключение прибора.
- Не используйте прибор в помещениях с повышенной влажностью (например, в ванной).
- Во избежание удара электрическим током не погружайте корпус прибора в воду или другие жидкости. Если он все же попал в воду, ни в коем случае не притрагивайтесь к корпусу, а немедленно отключите его от электросети.
- Не эксплуатируйте прибор влажными руками. Не подсоединяйте и не отсоединяйте сетевой шнур влажными руками. Это может привести к поражению электрическим током.
- Не допускайте свисания электрического шнура с края стола или над горячими поверхностями.
- Выключайте устройство из розетки после использования, а также перед чисткой. Перед перемещением, проведением чистки или иных действий по уходу дайте устройству остыть.
- Если не используете прибор, выключите его из сети. Выключая прибор, не тяните за шнур питания, аккуратно выньте вилку из розетки.
- Не обматывайте сетевой шнур вокруг прибора, так как со временем это может привести к его излому. Всегда расправляйте сетевой шнур на время хранения.

- Не используйте сетевой шнур для переноски изделия.
- Не используйте прибор в целях, не предусмотренных инструкцией. Не использовать вне помещений.
- Прибор должен храниться так, что бы он и сетевой шнур не подвергались воздействию высоких температур, влаги и прямых солнечных лучей.
- Прибор предназначен только для домашнего использования. Запрещено использовать прибор в промышленных и коммерческих целях.
- Сохраните данную инструкцию.

## Особые меры предосторожности

**Используйте мясорубку только для переработки мягких, размороженных продуктов, мяса без костей, овощей и фруктов без косточки. Никогда не используйте прибор для переработки костей и твёрдых продуктов, например, костей, орехов и семечек в скорлупе. Коренья перед перемалыванием необходимо порезать небольшими кусочками и замочить в воде в течение как минимум 10 часов.**

- Не включайте прибор в розетку одновременно с другими электроприборами.
- Не тяните за шнур питания, не перекручивайте и не обматывайте его вокруг прибора.
- Устанавливайте прибор на сухую и твёрдую поверхность. Запрещается устанавливать прибор на горячую поверхность или рядом с таковой (например, рядом с газовой, электрической плитой или нагретой духовкой).
- Убедитесь, что прибор установлен таким образом, что вентиляционные отверстия на корпусе не заслонены.
- Запрещается передвигать прибор во время работы.
- Для перемещения мясорубки пользуйтесь ручкой для переноски.
- Перед подключением мясорубки к электросети убедитесь, что переключатель режимов находится в выключенном положении.
- По окончании работы выключите прибор, затем отключите его от сети и произведите очистку.
- Не выключайте прибор из сети во время работы.
- Запрещается разбирать прибор, если он подключён к сети. Всегда отключайте прибор перед сборкой, установкой аксессуаров, разборкой и очисткой. Также всегда отключайте прибор от сети, если он не используется.
- Прежде, чем приступить к разборке устройства, убедитесь, что он выключен, отключён от сети и двигатель полностью остановился.
- Не прикасайтесь к движущимся частям прибора.
- **ВНИМАНИЕ:** Режущие кромки ножа остро заточены. Будьте осторожны при обращении с ножом.
- Не вставляйте металлические или другие предметы в загрузочный лоток.
- Проталкивать продукты в загрузочную горловину необходимо исключительно толкателем, входящем в комплект поставки. Запрещено проталкивать продукты пальцами или другими предметами.

- Во время работы с прибором не допускайте, чтобы волосы, шарф или другие предметы свисали над прибором.
- Если вращение шнека мясорубки прекратилось или затруднено, сначала отключите прибор от сети и только потом очистите шнек и нож от продуктов, которые блокируют движение.
- Запрещается включать обратное вращение (реверс), не дождавшись полной остановки прямого вращения шнека. В противном случае прибор может начать издавать необычный шум, вибрировать, возможно образование искр, что может привести к повреждению мясорубки.
- Используйте прибор только для переработки продуктов. Запрещено измельчать твёрдые продукты.
- По окончании работы в камере мясорубки может остаться незначительное количество продуктов, что не является неисправностью. К остаткам продуктов может прилипнуть немного чёрной металлической пыли. Не употребляйте в пищу эти остатки, выбрасывайте их.
- Не перегружайте мясорубку. При образовании засора немедленно остановите мясорубку и очистите шнек и нож от остатков продуктов.
- Время непрерывной работы мясорубки не должно превышать 10 минут. Делайте интервалы в работе, чтобы дать двигателю остыть.
- Если сработала система защиты от перегрева двигателя, не включайте прибор, пока он полностью не остынет.
- Корпус и принадлежности всегда должны оставаться сухими и чистыми!
- Не используйте принадлежности, не входящие в комплект поставки.

**Внимание! Во время первого включения прибор может издавать неприятный запах гари. Это нормальное явление и связано с выгоранием заводского масла!**

**ВНИМАНИЕ: Несоблюдение мер предосторожности может привести к порче прибора, травмам, поражению электрическим током, короткому замыканию или пожару.**

## Наименование деталей устройства

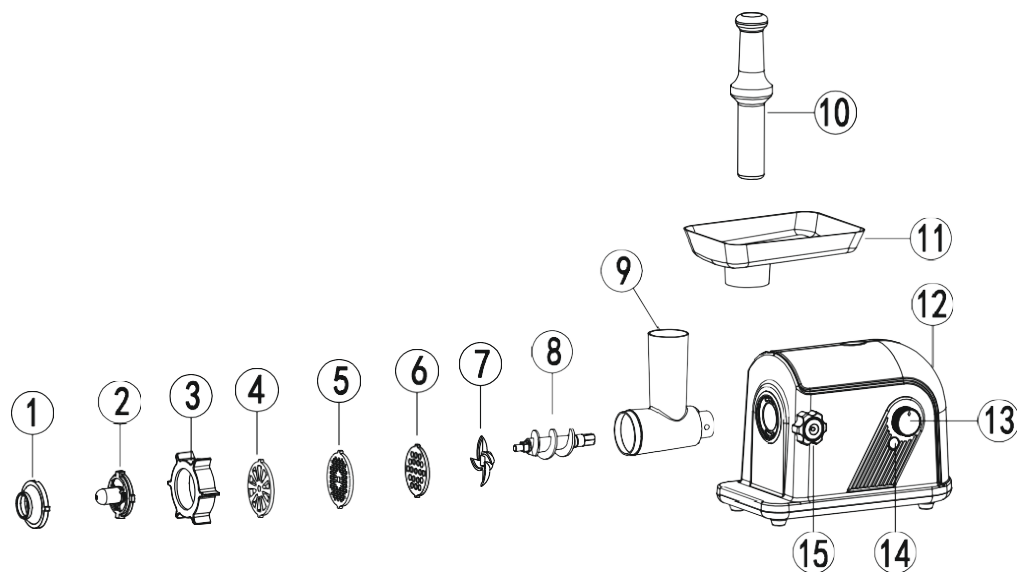

1. Конусная насадка (для кеббе)
2. Формирующая насадка (для кеббе)
3. Фиксирующее кольцо
4. Диск с мелкими отверстиями
5. Диск со средним отверстием
6. Диск с широким отверстием
7. Четырехлезвийный нож
8. Винт
9. Мясной раствор
10. Толкатель
11. Лотки для мяса
12. Корпус
13. Переключатель
14. Кнопка реверса
15. Фиксированная ручка

## Использование устройства

1. Перед использованием продукта убедитесь, что частота напряжения входного источника питания в рабочей среде соответствует частоте напряжения, указанной на заводской табличке машины.
2. Для очистки соответствующих частей мясорубки используйте воду с температурой не более 40 градусов. Протрите внешнюю поверхность основного блока сухой тканью, не смачивая ее водой.
3. Перед использованием убедитесь, что изделие не повреждено и установлено правильно, а ручка переключения передач находится в положении «0».
4. Соберите мясорубку, ножевой диск, лезвие, винт и крышку мясорубки.
5. Установите установленные аксессуары мясорубки в соответствующий паз на передней части основного блока и затяните стопорную гайку, чтобы закрепить аксессуары мясорубки.
6. Подключите шнур питания к источнику питания и кратковременно включите машину на 1-й, 2-й и задней передачах, чтобы убедиться, что машина работает нормально.
7. После выполнения вышеуказанных шагов убедитесь, что машина работает нормально, после чего можно установить лоток для мяса на мясорубку и использовать толкатель для измельчения мяса.
8. При прекращении использования необходимо сначала нажать кнопку остановки и дождаться полной остановки машины, затем отключить источник питания, а затем разобрать аксессуары и переместить машину.
9. Не нажимайте одновременно кнопки функций прямого и обратного хода. Одновременно можно использовать только одну функциональную клавишу передачи.
10. Обратите внимание: когда пользователь хочет переключиться с прямого хода на реверс, для защиты машины необходимо сначала повернуть рычаг в положение 0, а затем нажать кнопку реверса после полной остановки машины. При переключении с реверса на прямой ход необходимо отпустить кнопку реверса и дождаться полной остановки машины, прежде чем повернуть соответствующий рычаг прямого хода для защиты машины.
11. Не позволяйте машине работать в обратном направлении в течение длительного времени, чтобы защитить машину.

## Установка

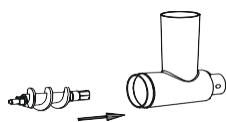

1

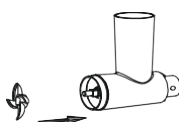

2

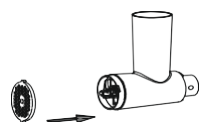

3

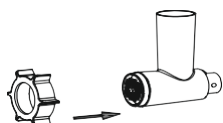

4

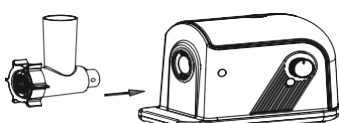

5

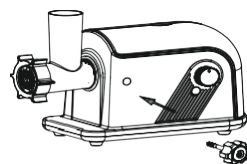

6

1. Держите фрикадельки в одной руке, а винт в другой (рисунок 1).
2. Установите четыре лезвийный нож на винт. Лезвие должно быть обращено наружу. Будьте осторожны, не прикладывайте силу к лезвию, чтобы не пораниться при установке (рисунок 2).
3. Установите ножевой блок. Положение ножевого блока совпадает с зазором в цилиндре для мяса (рисунок 3).
4. Затяните крышку мясного барабана. По часовой стрелке — затягивается, против часовой стрелки — ослабляется. Не затягивайте слишком сильно. (Рисунок 4)
5. Одной рукой держите основной блок, а другой — комплект для мяса. Слегка наклоните головку машины и прикрутите ее к основному блоку. (Рисунок 5)
6. Когда мясорубка установлена на место в основном блоке, зафиксируйте ее с помощью стопорной гайки.

## Измельчение мяса

1. . Нарезьте свежее мясо на кусочки (предварительно удалив кости, сухожилия, кожу и жир, максимальный размер – 20 мм × 20 мм × 60 мм).
2. . Подключите шнур питания и нажмите кнопку «переключатель».
3. . Положите мясо в лоток. При измельчении мяса используйте только толкатель, чтобы протолкнуть мясо в измельчительный барабан. Не используйте другие инструменты для проталкивания кусочков мяса. (Рисунок 7)
4. . После обработки слегка нажмите кнопку реверса на «переключателе», чтобы остановить машину, и отсоедините вилку питания.

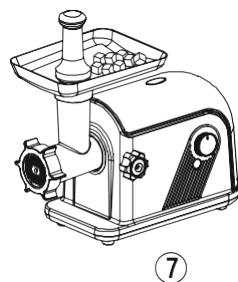

В зависимости от необходимости вы можете выбрать ножи с разным диаметром пор и измельчать мясо с разной степенью натяжения.

## Функция реверса

Если во время обработки свежего мяса произошел засор, нажмите и удерживайте кнопку «реверс» на переключателе, чтобы включить реверс. Винт вращается в противоположном направлении, засор будет устранен, затем отпустите кнопку «реверс», снимите мясорубку и удалите посторонние примеси из несвежего мяса из барабана.

## Приготовление кеббе

1. Соберите, как показано на рис. 8а
2. Поместите подготовленное мясо в мясной цилиндр, и мясо выйдет из сопла, образ полую колбаску (рис. 8б);
3. Приготовьте киббе, как показано на рисунке, а затем выберите спос приготовления (рис. 8с).

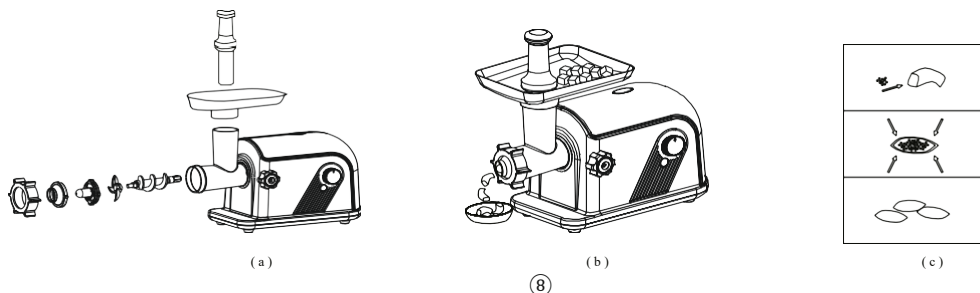

## Чистка и обслуживание Разборка

1. Перед началом работы обязательно выключите выключатель, затем отсоедините вилку от сети и отключите питание машины;
2. Нажмите кнопку разблокировки вниз, как показано стрелкой на рисунке 1. Поверните мясорубку по часовой стрелке, чтобы ослабить и снять ее с основного блока.
3. Открутите крышку мясорубки. Если ножевой блок затянут слишком сильно, его можно поддеть отверткой; не прилагайте чрезмерных усилий, чтобы не поранить руки.
4. Извлеките детали из мясорубки, промойте их чистой водой и вытрите насухо.
5. Внешнюю поверхность машины можно протереть влажной тканью. Категоричен запрещается погружать основной блок в воду или мыть его под краном.
6. После того, как ножевой блок, четырехлопастный нож и другие металлические детали будут вытерты насухо, их можно замочить в оливковом или другом пищевом масле для предотвращения ржавчины.

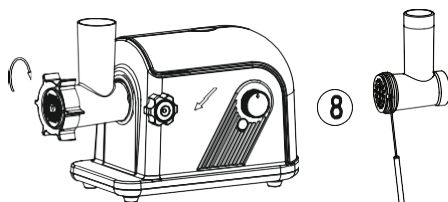

## АСПЕКТЫ, ТРЕБУЮЩИЕ ВНИМАНИЯ

- Прибор подходит только для бытового использования. Он не может быть использован в промышленных или коммерческих целях.
- Пожалуйста, не подключайте электропитание до сборки устройства. Не пытайтесь менять (снимать) какие-либо детали в процессе эксплуатации устройства.
- Не помещайте устройство в места, где дети или умственно отсталые люди могут легко его достать.
- При перемещении устройства, пожалуйста, держите его обеими руками, а не только за поддон, режущий блок или шнур электропитания.
- Пожалуйста, используйте толкатель для проталкивания пищи. Не используйте для этого пальцы рук или иные приспособления.
- Запрещается обрабатывать мясо с костями, кожей и сухожилиями, а также орехи и другие твердые предметы.
- Старайтесь не измельчать сахарный тростник, имбирь, сельдерей и другие виды волокнистых продуктов.
- Непрерывная работа устройства не должна превышать 10 минут. Повторно использовать устройство следует после полного охлаждения.
- Для использования режима РЕВЕРСА установите переключатель в положении «ВЫКЛ» более чем на 30 секунд. Во время работы устройства запрещается быстро переключаться между «ВКЛ - РЕВЕРС» или «РЕВЕРС - ВКЛ». Это может привести к повреждению устройства.
- Если устройство работает с перебоями, не пытайтесь его самостоятельно отремонтировать или заменять детали. Обратитесь в сервисный центр.

## ХРАНЕНИЕ И ТРАНСПОРТИРОВКА

Перед хранением и повторной эксплуатацией очистите и полностью просушите все части прибора. Храните прибор в сухом вентилируемом месте вдали от нагревательных приборов и прямого попадания солнечных лучей. Запрещается подвергать прибор механическим воздействиям, которые могут привести к его повреждению и/или нарушению целостности упаковки. Необходимо беречь упаковку прибора от попадания воды и других жидкостей.

## УТИЛИЗАЦИЯ И ЗАЩИТА ОКРУЖАЮЩЕЙ СРЕДЫ

Прибор по окончании срока службы может быть утилизирован отдельно от обычного бытового мусора. Его можно сдать в специальный пункт приема электронных приборов и электроприборов на переработку. Материалы перерабатываются в соответствии с их классификацией. Сдав этот прибор по окончании его срока службы на переработку, вы внесёте большой вклад в защиту окружающей среды. Список пунктов приёма электронных приборов и электроприборов на переработку вы можете получить в муниципальных органах государственной власти.

## ТЕХНИЧЕСКИЕ ХАРАКТЕРИСТИКИ

1. Напряжение: 220-240 В
2. Частота 50 Гц
3. Номинальная потребляемая мощность: 1200Вт
4. Максимальная мощность: 3200 Вт
5. 2 скорости
6. Корпус из нержавеющей стали и АБС
7. Металлический коннектор
8. Класс защиты от поражения электрическим током - 2 уровень
9. Защита от перегрева
10. Функция реверса
11. Нож из нержавеющей стали
12. 3 режущих диска из металлического сплава
13. Насадка для кеббе
14. Шнур электропитания 1 м
15. Нескользящие резиновые ножки
16. Внутренний отсек для хранения шнура питания

## УСЛОВИЯ ГАРАНТИИ

1. Приобретенное Вами изделие имеет гарантийный срок один год со дня покупки и срок службы семь лет со дня изготовления.
2. Удовлетворение законных требований потребителя распространяется на изделия, используемые только для личных, семейных, домашних нужд, а также нужд, не связанных с осуществлением предпринимательской деятельности. Использование оборудования не по прямому назначению, промышленное использование, а также использование изделия в офисах, предприятиях сферы обслуживания, общественного питания, здравоохранения, просвещения и т.п. не предусмотрено. В случае такого использования изготовителем устанавливается гарантийный срок три месяца, а срок службы изделия один год.
3. Продавец выдаст Вам гарантийный талон. В нем не должно быть исправлений и обязательно должны содержаться:
  - дата продажи, наименование и штамп торговой организации, печать продавца.
  - модель и серийный номер изделия.
4. Обязательно сохраняйте гарантийный талон, кассовый чек на проданное изделие, квитанцию на услуги по доставке и установке, доработки внутриквартирных коммуникаций, а также любые другие документы, относящиеся к гарантийному или иному техническому обслуживанию изделия.
5. По истечении гарантийного срока рекомендуем Вам не реже одного раза в 3 (три) года обращаться в авторизованный сервисный центр для проверки качества Вашего изделия. Диагностика оплачивается владельцем по прейскуранту сервисного центра.
6. По истечении срока эксплуатации рекомендуется не реже одного раза в год производить проверку технического состояния изделия в авторизованном сервисном центре для определения возможности его дальнейшей эксплуатации. Диагностика оплачивается владельцем по прейскуранту сервисного центра.
7. Недостатки, обнаруженные в изделии, устраняются сервисным центром без обоснованных задержек, в максимально короткие сроки.
8. В случае необходимости проверки качества изделия владелец имеет право передать изделие в сервисный центр. В случае вызова мастера для проверки качества изделия, в результате которого выявилось отсутствие недостатка, диагностика и транспортные услуги оплачиваются владельцем по прейскуранту сервисного центра.
9. Любые претензии в части, касающейся вопросов качества рассматриваются только после проверки качества изделия представителем авторизованного сервисного центра изделия.
10. Изготовитель не несет какой-либо ответственности за любой ущерб, нанесенный потребителю, в случае несоблюдения последним требований изготовителя, указанных в данном талоне и инструкции по эксплуатации.

## **Гарантийное обслуживание не производится в следующих случаях:**

1. Несоблюдения требований изготовителя, указанных в гарантийном документе.
2. Несоблюдения правил эксплуатации, указанных в руководстве по эксплуатации изделия.
3. Несоблюдения правил установки.
4. Отсутствия оригинального гарантийного талона.
5. При отсутствии в гарантийном талоне сведений о дате продажи, наименовании торговой организации, подписи продавца, модели и серийного номера изделия.
6. Внесении любых изменений и исправлений в гарантийный талон.
7. Ремонта не уполномоченными на это лицами, если этот ремонт стал причиной выхода изделия из строя.
8. Разборки изделия, изменения конструкции и других, не предусмотренных инструкцией вмешательств.
9. Неправильного пользования расходными материалами или использования расходных материалов, не пригодных для данного изделия.
10. Неисправностей и повреждений, вызванных экстремальными условиями и действиями непреодолимой силы (пожар, стихийные бедствия и т.п.).
11. Небрежным хранением и/или небрежной транспортировкой владельцем, транспортной, торговой или сервисной организацией. В данном случае владельцу следует обратиться с претензией к организации, оказавшей данную услугу.
12. Повреждений (отказов) изделия или нарушения его нормальной работы, вызванных животными или насекомыми.
13. Включения изделия в электрическую сеть с недопустимыми параметрами.
14. Использования изделия в целях, для которых оно не предназначено.
15. Изготовитель не принимает претензий на следующие виды неисправностей: механические повреждения (царапины, трещины, сколы), потеря товарного вида вследствие воздействия химических веществ, попадания во внутренние рабочие объемы посторонних предметов, жидкостей, термические и другие подобные повреждения, которые возникли в процессе эксплуатации.

## ГАРАНТИЙНЫЙ ТАЛОН

Тип изделия:

Марка:

Модель:

Серийный номер:

Дата продажи:

### СВЕДЕНИЯ О ПРОДАВЦЕ

Название  
магазина:

Подпись продавца:

Место для  
печати продавца

Адрес:

Телефон:

ФИО владельца:

Адрес:

Телефон:

Получение исправного изделия подтверждаю.  
С условиями гарантии ознакомлен и согласен.

Подпись покупателя:



**Завод-изготовитель:**

**NINGBO HAN-YUM IMPORT & EXPORT CO., LTD.**

**RM.25B01, NO.3 BLDG, INTERNATIONAL BUSINESS CENTER,  
NO.285, WEST SHUNDA ROAD, YUYAO, ZHEJIANG, CHINA**

**Импортер: ООО «НОВА»**

**350051, Краснодарский край, г. Краснодар, ул. Дальняя, д.  
39/2, помещение 18**

**WWW.RE-NOVA.COM**

**Телефон службы поддержки клиентов**

**8-800-200-46-36**

**ERC**